

Handelsstraße 5
42929 Wermelskirchen
Telefon (0 21 96) 9 46-0
Telefax (0 21 96) 9 46-100

E-Mail: info@suer.de
http://www.suer.de
http://www.fahrzeugbau-shop.de

Niederlassungen:
04356 Leipzig 71154 Nufingen
86453 Dasing

Verkaufsbüros:
14550 Groß Kreutz 28259 Bremen

Auslandsniederlassung:
Suer Polska Sp. z.o.o., PL 64-000 Kościan



Palettenanschlagleiste

Die Palettenanschlagleiste ① 644004/644005 ist in Verbindung mit dem Kombi-Rammschutz ② 644001 die einzige als Ladungssicherung anerkannte Anschlagleiste auf dem Markt, die ohne Werkzeugeinsatz montierbar ist. Sie wird wie eine herkömmliche V- oder Planen-Einsteckplatte gehandhabt.

Als Ladegutsicherungsmittel (Bodenanschlagleiste an der Bodengruppe) ist die Kombination Palettenanschlagleiste ① 644004/644005 mit Kombi-Rammschutz ② 644001 von der DEKRA gemäß DIN EN 12195 und DIN EN 12642 Code XL zertifiziert¹⁾.

Beide Versionen in Verbindung mit dem Kombi-Rammschutz ② 644001 entsprechen auch der Daimler Ladungssicherung 9.5¹⁾.

Im Profil 644005 integriert ist das Airlinesystem zur Aufnahme von Rundsperrbalken (Suer-Artikelnummern 142138500, 142138501, 142138502, 142138503, 142138504, 142138505, 142138506 und 142138507) ③. Eine Beschreibung der genannten Sperrbalken finden Sie in unserer Broschüre Im Blickfeld 2011.

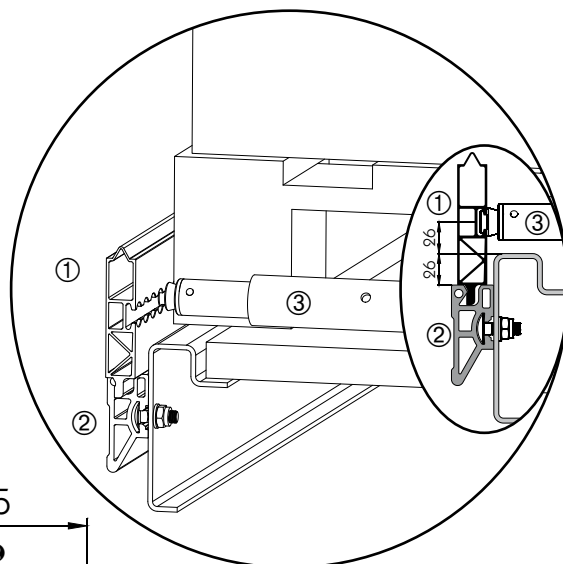

644004

Profil ohne Airlinesystem

2,734 kg/m

AlMgSi 0,7 F27

644005

Profil mit Airlinesystem

2,640 kg/m

AlMgSi 0,7 F27

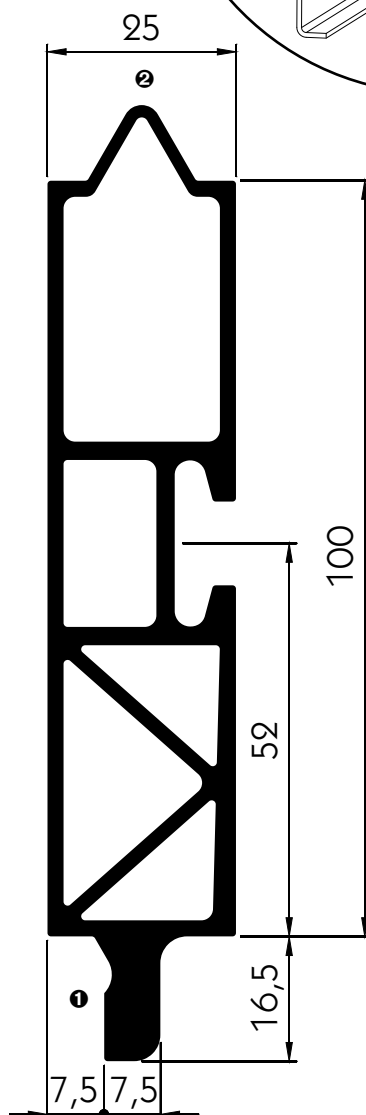

Abbildung links:
Abbildung im Maßstab 1:1
① Nase zum Einstecken in die Nut des Kombi-Rammschutzes 644001.
② Nase zum Aufsetzen von Aufstecklatten 621223 oder 621282.

¹⁾Laut DEKRA-Zertifikat 313/14162 702073 1809800387-1 darf die Länge der Palettenanschlagleiste 3250 mm nicht überschreiten und muss in stabil ausgeführten Rungeneinstecktaschen arretiert sein. Bedeutet in der Praxis, dass die i.L. Länge zwischen Stirnwand/Mittelrunge(n)/Heckportal maximal 3250 mm betragen darf.